

Attrezzo pneumatico manuale per rivettatura a ripetizione

Modello 7271

Caratteristiche

- Attrezzo manuale di elevata prestazione di plastica per uso pesante
- Costruzione robusta e duratura
- Caricatore alimentazione rivetti di alta capacità
- Utilizza gli stessi equipaggiamenti dell'attrezzo 7530
- Può essere appeso

Vantaggi

- Alta velocità di piazzamento
- Azionamento e relativa formazione del giunto costante
- Riduzione maneggiamento componenti e conseguente perdita
- Azionato pneumaticamente - nessuna necessità di cambio olio
- Adatto per la maggior parte degli ambienti industriali

Specifiche

Peso	2,35 kg
Forza di trazione @ 4.8 bar	3,89 kN
Tempo ciclo appross.	2,4 sec
Pressione aria di alimentazione	5 - 8 bar
Consumo aria @ 5.5 bar	1,72 litres
Rumorosità	< 70 dB(A)

Capacità di piazzamento

Tutti I rivetti a ripetizione da diametro 2,4 mm (3/32") a 6,4 mm (1/4").

Per informazioni dettagliate sulle capacità di piazzamento e gli equipaggiamenti necessari prego fare riferimento ai manuali d'istruzione degli attrezzi sul nostro sito www.avdel-global.com o contattare il Vostro rappresentante locale.



Dimensioni (mm/pollici)

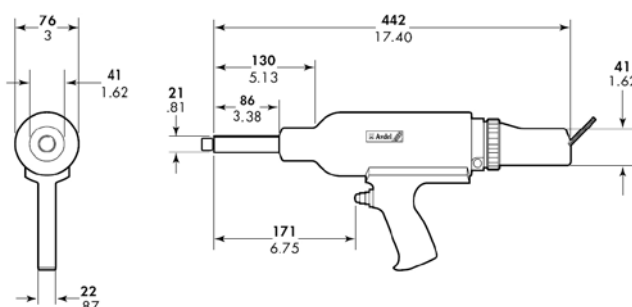

www.avdel-global.com

Avdel Italia S.r.l.
Viale Lombardia 51/53 · 20047 Brugherio (MI)
Tel. +39 039 289911 · Fax +39 039 2873079
vendite@infastech.com

© 2010 Infastech

06a.2007